

22 juin au 26 juillet

RAPPORTEZ À LA MAISON UN SÉCHAGE SUPÉRIEUR.



RECEVEZ UNE CARTE
MASTERCARD® PRÉPAYÉE HUEBSCH
NUMÉRIQUE OU PHYSIQUE PAR REMISE
EN LIGNE AVEC L'ACHAT DE PRODUIT(S)
ADMISSIBLE(S)*



Rabais de 250 \$
DC5 noir mat

Rabais de 200 \$
DC5 blanc

*Une remise est offerte avec l'achat de certaines sècheuses Huebsch entre le 22 juin 2026 et le 26 juillet 2026 (« période de remise ») auprès d'un détaillant Huebsch autorisé. Toutes les demandes de remise pour cette période doivent être soumises au plus tard le 26 août 2026. Aucune soumission tardive ne sera acceptée. Toute soumission nécessitant une correction ou des informations supplémentaires doit être complétée avant le 26 octobre 2026. Un seul modèle par catégorie de produit est permis. Limite d'une remise par foyer. La remise doit être échangée pour un usage résidentiel uniquement.

Le montant accordé à la suite de l'approbation de votre demande de remise dépend des produits achetés. Une carte Mastercard prépayée de 200 \$ ou 250 \$ est offerte avec l'achat des modèles Huebsch indiqués (voir page 2).

MODÈLES ADMISSIBLES

Sécheuses

- DC5102WE
- DC5104WE
- DC5104BE

Les substitutions ne sont pas admissibles.

COMMENT RECEVOIR VOTRE CARTE MASTERCARD® PRÉPAYÉE HUEBSCH :

1 Visitez HuebschPromotions.com. Vous aurez besoin des éléments suivants :

- Une adresse courriel valide
- Une copie claire de votre facture originale (photo ou PDF) avec tous les coins de la page visibles
- Une preuve d'achat : paiement complet, date d'achat, numéro(s) de modèle, nom et adresse du détaillant
- Un numéro de série valide est requis pour compléter votre demande de remise

2 Les demandes de remise doivent être soumises en ligne au plus tard le 26 août 2026; aucune soumission tardive ne sera acceptée.

3 Conservez une copie de votre demande soumise pour vos dossiers.

COMMENT IDENTIFIER VOTRE NUMÉRO DE SÉRIE HUEBSCH

1 Ouvrez la porte de votre sécheuse

2 Les numéros de modèle et de série se trouvent sur la plaque signalétique. La plaque signalétique se trouve à l'endroit indiqué sur l'image à droite.

3 Pour obtenir de l'aide ou du soutien, le service à la clientèle est disponible du lundi au vendredi de 9 h à 21 h (HE) et le samedi de 9 h à 17 h. Les coordonnées ci-dessous seront incluses dans le guide de l'utilisateur qui vous sera remis :

- Courriel : huebschpromotions@email-360insights.com
- Téléphone : 1-833-509-9576

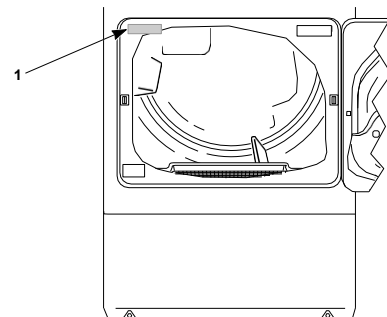

1. Plaque signalétique